

VEICOLO	N. SERIE MACCHINA	
SCAM 4x4	-	
Cod. AFAM	Rif. SCAM	
EG.016.00.27	-	
DATA	Rev.	del
16/02/2004	00	02/04

**Legenda colorazione cavi**

<b>A</b>	AZZURRO – CYAN	<b>K</b>	ARANCIONE - ORANGE
<b>B</b>	BIANCO – WHITE	<b>M</b>	MARRONE – BROWN
<b>E</b>	VIOLA – VIOLET	<b>N</b>	NERO – BLACK
<b>F</b>	BLU - BLUE	<b>S</b>	ROSSO – RED
<b>G</b>	GIALLO – YELLOW	<b>S</b>	ROSA – PINK
<b>H</b>	GRIGIO – GRAY	<b>V</b>	VERDE - GREEN

**Suddivisione in gruppi simbologia impianto**

<b>A</b>	APPARECCHIATURE NON MENZIONATE IN ALTRI GRUPPI	<b>L</b>	LAMPADE
<b>B</b>	BATTERIE	<b>M</b>	MOTORI ELETTRICI
<b>C</b>	CONNETTORI	<b>R</b>	RESISTENZE, SENSORI DI LIVELLO, TEMPERATURA E PRESSIONE ANALOGICI
<b>D</b>	DIODI	<b>S</b>	STRUMENTI INDICATORI E LAMPADE SPIA
<b>E</b>	ELETTROVALVOLE	<b>T</b>	SENSORI DI LIVELLO PRESSIONE E TEMPERATURA DIGITALI
<b>F</b>	FUSIBILI , MAGNETOTERMICI	<b>X</b>	UNITA DI CONTROLLO
<b>G</b>	GENERATORI	<b>K</b>	RELE' , BOBINE
<b>H</b>	SEGNALATORI ACUSTICI	<b>P</b>	INTERRUTTORI DI PROSSIMITA' E FINECORSO
<b>J</b>	COMMUTATORI, DEVIATORI E PULSANTI	-	

<b>Descrizione</b>	<b>Tavola</b>
Avviamento – Ricarica – Relè Servizi.....	<b>01</b>
Centralina EDC - Preriscaldamento – Termoavviatore Test.....	<b>02</b>
Centralina EDC - Diagnosi.....	<b>03</b>
Centralina EDC – Relé.....	<b>04</b>
Strumentazione - Indicatori Ottici.....	<b>05</b>
Contagiri : da centralina di bloccaggio, da centralina tachimetrica - Limitatore di Velocità.....	<b>06</b>
Cronotachigrafo + Tachimetro - Tachimetro.....	<b>07</b>
Luci di direzione – Luci di Emergenza – Luce Retronebbia.....	<b>08</b>
Alzacristalli.....	<b>09</b>
Tergicristallo – Lavavetro – Avvisatore Acustico – Regolatore Assetto Fari.....	<b>10</b>
Regolazione e Riscaldamento Specchi Retrovisori Esterni.....	<b>11</b>
Sollevamento Cassone – Proiettore e Cicalino Retromarcia – Ventola Stanley – Accendisigari Presse di corrente – Luci di Arresto.....	<b>12</b>
Luci Fendinebbia – Elettroventola Riscaldamento – Autoradio.....	<b>13</b>
Luci di Posizione – Luci Anabbaglianti – Luci Abbaglianti.....	<b>14</b>
Chiusura Centralizzata – Luci di Cortesia – Orologio Digitale.....	<b>15</b>
Impianto ABS.....	<b>16</b>
Centralina Bloccaggi : Differenziali – Prese di Forza.....	<b>17</b>
Centralina Bloccaggi : Differenziali – Prese di Forza.....	<b>18</b>
Presse di Forza al Cambio Elettroidraulica (opt.) – Presse Rimorchio 13 poli (opt.).....	<b>19</b>
Aria Condizionata (opt.).....	<b>20</b>
Fari Lampeggianti – Sirena (opt.).....	<b>21</b>

<b>+15</b>	Linea SERVIZI a valle del relé da 50 A
<b>+15D</b>	Linea SERVIZI a valle del commutatore a chiave per avviamento
<b>+15/54</b>	Linea SERVIZI a valle del relé da 50 A
<b>+58</b>	Linea LUCI a valle del commutatore luci su devio guida
<b>+30</b>	Positivo diretto batteria
<b>+30M</b>	Positivo diretto batteria
<b>+30R</b>	Positivo diretto batteria
<b>+30S</b>	Positivo diretto batteria

**Ubicazione Fusibili e relé**

**FUSIBILI DI POTENZA**

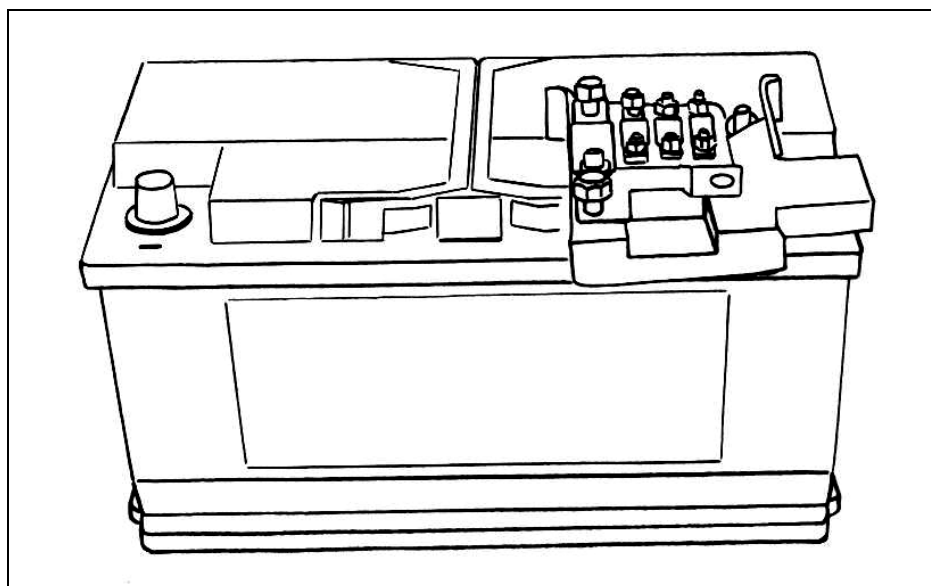

Batteria 12V sotto sedile passeggero.

FUSIBILI = F..

<b>F55</b>	40A	Centralina bloccaggi
<b>F56</b>	60A	Lampade (opt.)
<b>F57</b>	80A	Impianto ABS
<b>F58</b>	100A	EDC

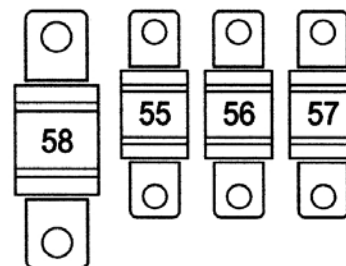

FUSIBILI E RELE' SERVIZI

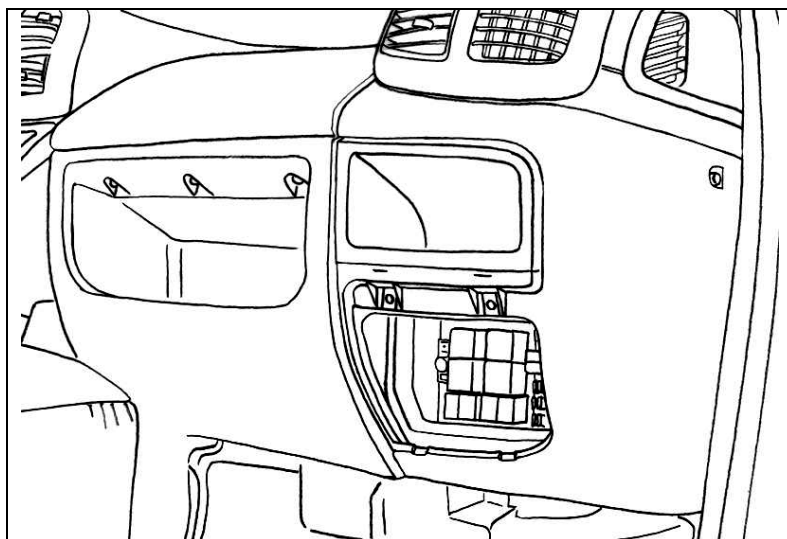

Centralina fusibili e relé sotto vano porta oggetti lato destro.

PULSANTI = J..

RELE' = K..

FUSIBILI = F..

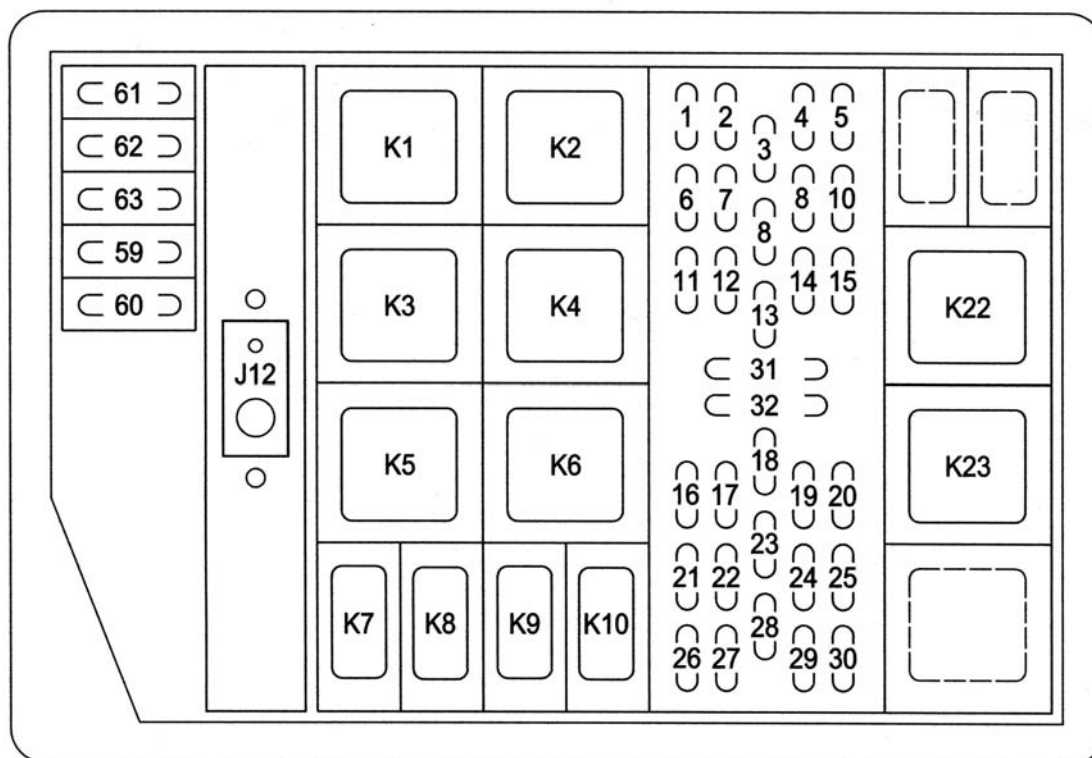

F1	15A	Tergicristallo
F2	7,5A	Retromarcia – Movimento cassone – Spia presenza acqua nel gasolio
F3	10A	Specchi termici
F4	7,5A	Alzacristalli – Orologio
F5	7,5A	Diagnosi (+15)

<b>F6</b>	7,5A	Movimentazione specchi retrovisori esterni
<b>F7</b>	15A	Elettroventola riscaldamento
<b>F8</b>	5A	Centralina bloccaggi
<b>F9</b>	7,5A	Strumentazione cruscotto – Tachimetro
<b>F10</b>	10A	Gruppo interruttori plancia (+15)
<b>F11</b>	10A	Chiusura centralizzata (+15)
<b>F12</b>	5A	Impianto STANLEY
<b>F13</b>	-	(+15/54) disponibile
<b>F14</b>	15A	Gruppo interruttori plancia (+30) – Claxon – Luci di emergenza
<b>F15</b>	7,5A	Autoradio
<b>F16</b>	20A	Condensatore aria compressore aria condizionata
<b>F17</b>	20A	Compressore aria condizionata
<b>F18</b>	7,5A	Luci di posizione ant. Dx – post. Sx
<b>F19</b>	5A	Luce anabbagliante sx - Regolatore assetto fari
<b>F20</b>	5A	Luce anabbagliante dx
<b>F21</b>	15A	Cronotachigrafo – Luce di cortesia
<b>F22</b>	5A	Luce retronebbia
<b>F23</b>	7,5A	Luci di posizione ant. Sx – post. Dx
<b>F24</b>	5A	Luce abbagliante sx
<b>F25</b>	5A	Luce abbagliante dx
<b>F26</b>	20A	Chiusura centralizzata (+30)
<b>F27</b>	15A	Presa di corrente – Accendisigari
<b>F28</b>	5A	Illuminazione strumentazione e interruttori plancia
<b>F29</b>	5A	Luce fendinebbia sx
<b>F30</b>	5A	Luce fendinebbia dx
<b>F59</b>	20A	Presa rimorchio 13 poli (+30) (opt.)
<b>F60</b>	20A	Presa rimorchio 13 poli (+15) (opt.)
<b>F61</b>	5A	Interr. sirena (opt.) – Interr. Fari lampeggianti (opt.)
<b>F62</b>	10A	Sirena (opt.)
<b>F63</b>	10A	Fari lampeggianti (opt.)
<b>K1</b>	50A	Servizi (+15/54)
<b>K2</b>	50A	Servizi (+15)
<b>K3</b>	20A	Compressore aria condizionata
<b>K4</b>	20A	Luci anabbaglianti
<b>K5</b>	20A	Condensatore aria condizionata

<b>K6</b>	20A	Luci abbaglianti
<b>K7</b>	10A	Luci fendinebbia
<b>K8</b>	10A	Impianto STANLEY
<b>K9</b>	10A	Specchi termici
<b>K10</b>	10A	Claxon
<b>K22</b>	20A	Fari lampeggianti
<b>K23</b>	20A	Sirena
<b>J12</b>	Pulsante test EDC	

Ubicazione Fusibili e relé

FUSIBILI E RELE' MOTORE

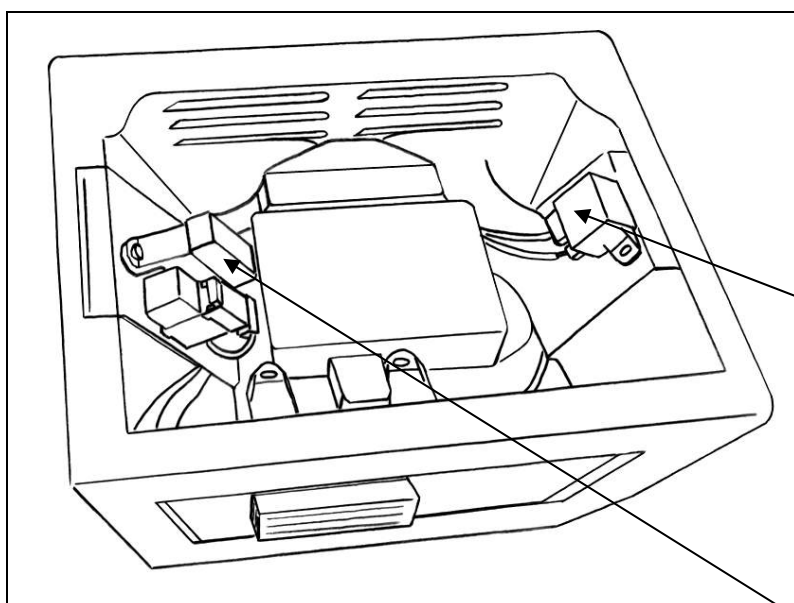

K12

Fusibili e relé sotto sedile autista.

<b>F48</b>	3A	E.V. bloccaggio differenziale anteriore
<b>F49</b>	3A	E.V. presa di forza al riduttore
<b>F50</b>	3A	E.V. presa di forza al motore
<b>F51</b>	3A	E.V. bloccaggio differenziale centrale
<b>F52</b>	3A	E.V. bloccaggio differenziale posteriore
<b>F53</b>	3A	E.V. accumulatore
<b>F54</b>	20A	Centralina bloccaggi
<b>K12</b>	50A	Candeletta di preriscaldamento
<b>K21</b>	20A	Centralina bloccaggi

RELE' = K..

FUSIBILI = F..

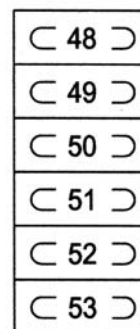
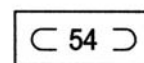
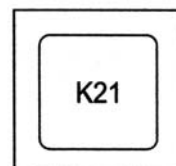

FUSIBILI E RELE' MOTORE

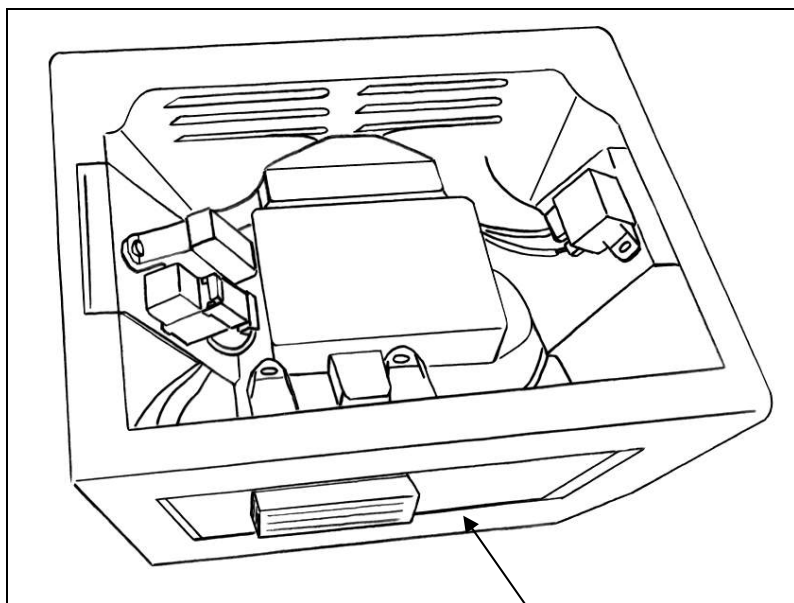

Centralina fusibili e relé sotto sedile autista.

RELE' = K..



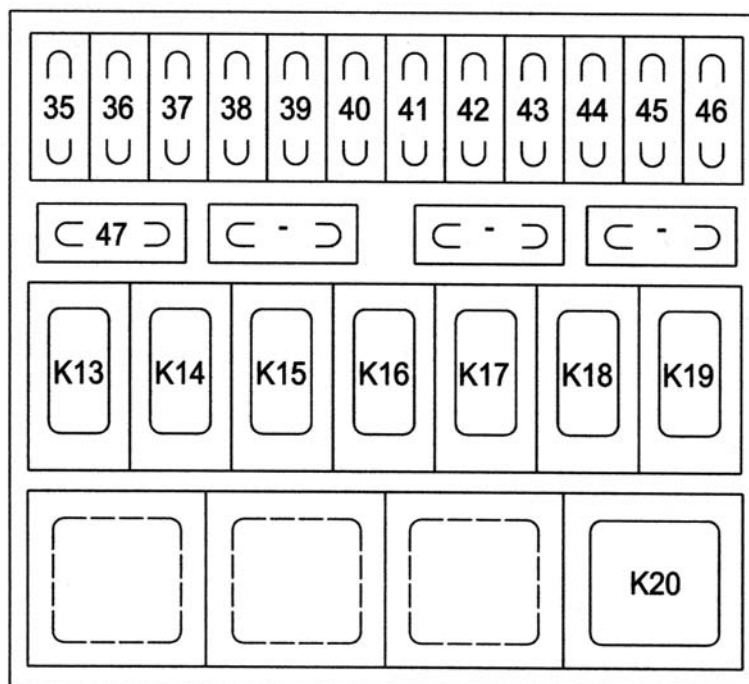





















FUSIBILI = F..



<b>F35</b>	5A	Diagnosi(+30)
<b>F36</b>	10A	E.V. termoavviatore
<b>F37</b>	10A	Luci di arresto
<b>F38</b>	15A	Resistenza riscaldamento filtro gasolio
<b>F39</b>	10A	Aria condizionata
<b>F40</b>	15A	Elettromagnete ventola raffreddamento motore

<b>F41</b>	15A	Elettropompa gasolio
<b>F42</b>	5A	(+15) disponibile
<b>F43</b>	5A	(+30) disponibile
<b>F44</b>	5A	Centralina EDC (+15)
<b>F45</b>	10A	Pulsante TEST EDC – Servizi EDC
<b>F46</b>	25A	Centralina EDC (+30)
<b>F47</b>	10A	Presa di forza al cambio
<b>K13</b>	10A	Termoavviatore
<b>K14</b>	10A	Luci di arresto
<b>K15</b>	10A	Riscaldamento filtro gasolio
<b>K16</b>	10A	Aria condizionata
<b>K17</b>	10A	Elettromagnete ventola raffreddamento olio motore
<b>K18</b>	10A	Elettropompa gasolio
<b>K19</b>	10A	Centralina EDC (+15)
<b>K20</b>	20A	Centralina EDC (+30)

**Legenda ideogrammi strumentazione**

	Ricarica generatore		Alzacristalli
	Luci emergenza		Bloccaporte
	EDC		Avvisatore acustico
	Candelette di preriscaldamento		Regolatore assetto fari
	Presenza acqua nel filtro gasolio		Tergicristallo
	Alta temperatura acqua motore		Specchi retrovisori termici
	Avaria freni / livello liquido e usura pastiglie		ABS
	Indicatori di direzione		Bassa pressione olio motore
	Luci di posizione		Avaria air bag
	Luci abbaglianti		Porte aperte
	Luci anabbaglianti		Luci fendinebbia
	Luce retronebbia		Elettroventola riscaldamento



